

## 8 OPTION STBG

### 8.1 CONFIGURATION RAYMARINE: SCHEMA D'INSTALLATION

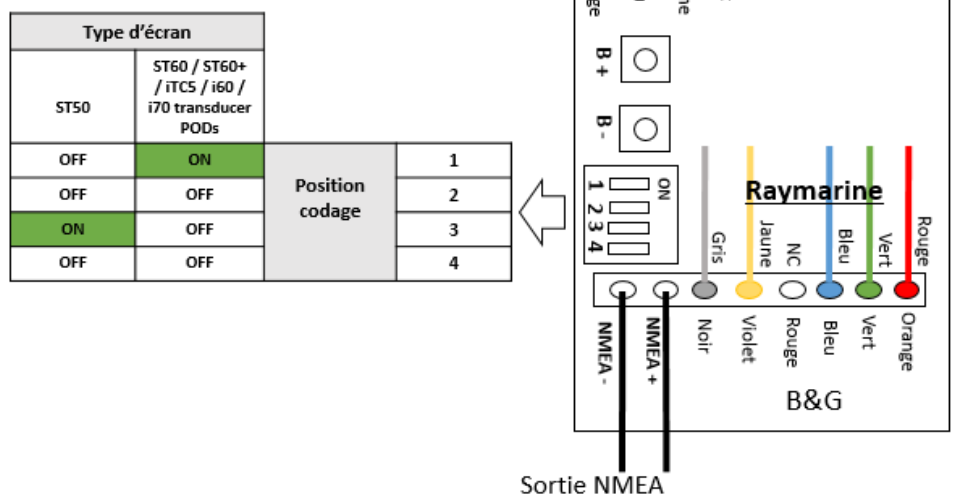

#### 8.1.1 CONNEXIONS

Afin d'accéder aux connexions et aux réglages, enlever le couvercle du boîtier à la main.

Selon le type et la marque de l'écran, configurez le numéro de position codage (interrupteur 4 voies) et référez-vous aux indications de couleur conformément au tableau et au schéma ci-dessus.

Par exemple, pour un écran ST50, les interrupteurs 1-2-4 sont placés sur OFF et l'interrupteur 3 sur ON.

#### 8.1.2 CONFIGURATION

Une fois vos connexions achevées, reportez-vous au manuel Raymarine pour l'alignement de la girouette par la fonction que propose votre écran. Avec l'option STBG, vous avez également accès à toutes vos fonctions habituelles. Pour aligner la tête de mât, vous pouvez appuyer sur la touche B+ (+1°) et B- (-1°).

#### 8.1.3 UTILISATION

Après avoir sélectionné les interrupteurs de codage (1,2,3 ou 4 selon votre écran) et configuré l'alignement de la girouette, il faut éteindre et rallumer l'alimentation pour la mise à jour. En revanche, cette étape n'est pas nécessaire si vous souhaitez seulement corriger l'angle en appuyant sur les touches B+/B-.

#### 8.1.4 DIMENSIONS

131 x 58 x 25 mm / 80 gr

#### 8.1.5 SYNOPTIQUE DE CONNEXION ÉCRAN RAYMARINE

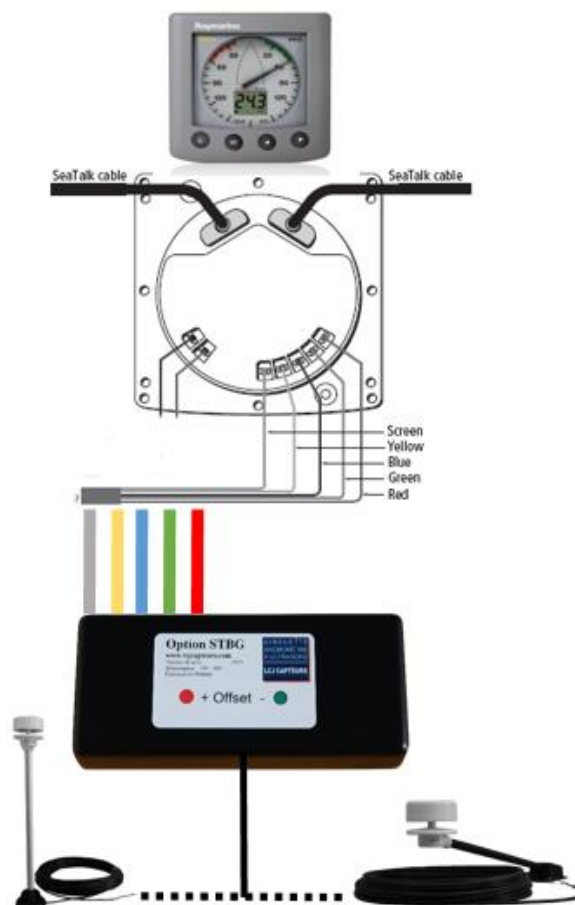

**8.2 CONFIGURATION B&G:  
SCHEMA D'INSTALLATION**

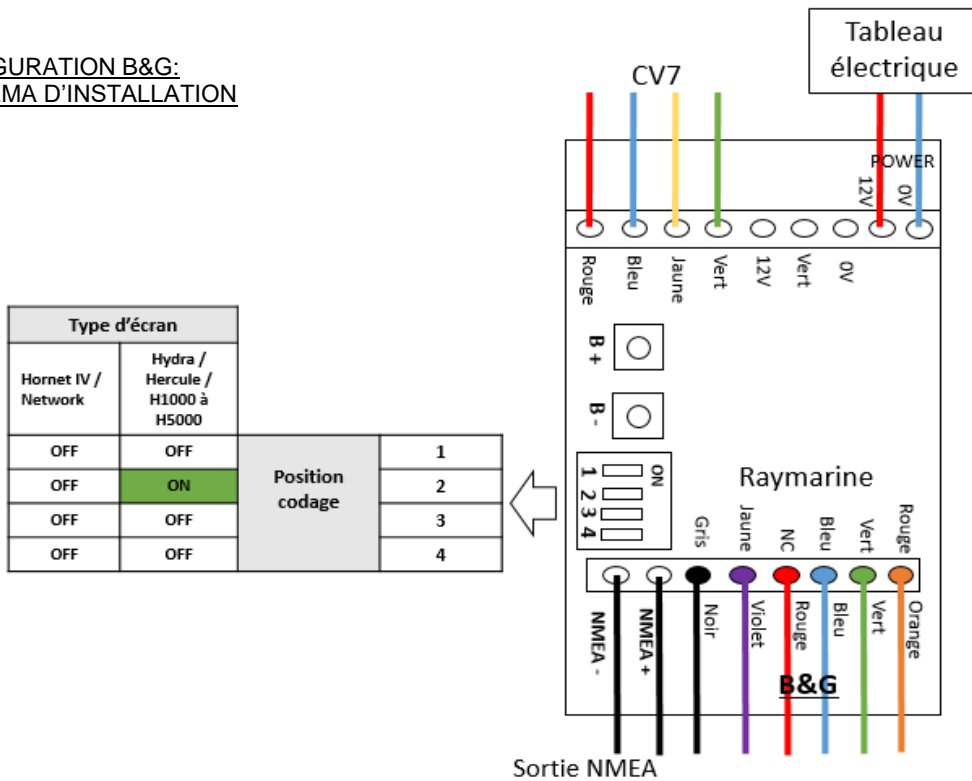

**8.2.1 CONNEXIONS**

Afin d'accéder aux connexions et aux réglages, enlever le couvercle du boîtier à la main.

Selon le type et la marque de l'écran, configurez le numéro de position codage (interrupteur 4 voies) et référez-vous aux indications de couleur conformément au tableau et au schéma ci-dessus.

Par exemple, pour un écran Hydra, les interrupteurs 1-3-4 sont placés sur OFF et l'interrupteur 2 sur ON.

**8.2.2 CONFIGURATION**

Une fois vos connexions achevées, reportez-vous au manuel B&G pour l'alignement de la girouette par la fonction que propose votre écran. Avec l'option STBG, vous avez également accès à toutes vos fonctions habituelles. Pour aligner la tête de mât, vous pouvez appuyer sur la touche B+ (+1°) et B- (-1°).

**8.2.3 UTILISATION**

Après avoir sélectionné les interrupteurs de codage (1,2,3 ou 4 selon votre écran) et configuré l'alignement de la girouette, il faut éteindre et rallumer l'alimentation pour la mise à jour. En revanche, cette étape n'est pas nécessaire si vous souhaitez seulement corriger l'angle en appuyant sur les touches B+/B-.

**8.2.4 DIMENSIONS**

131 x 58 x 25 mm / 80 gr

**8.2.5 SYNOPTIQUE DE CONNEXION ÉCRAN B&G**

